

Golf Variant

Stroomloopschema

nr 58 / 1

05.2015

voor aanhangwagen

vanaf mei 2014

Golf Variant

Stroomloopschema

nr 58 / 2

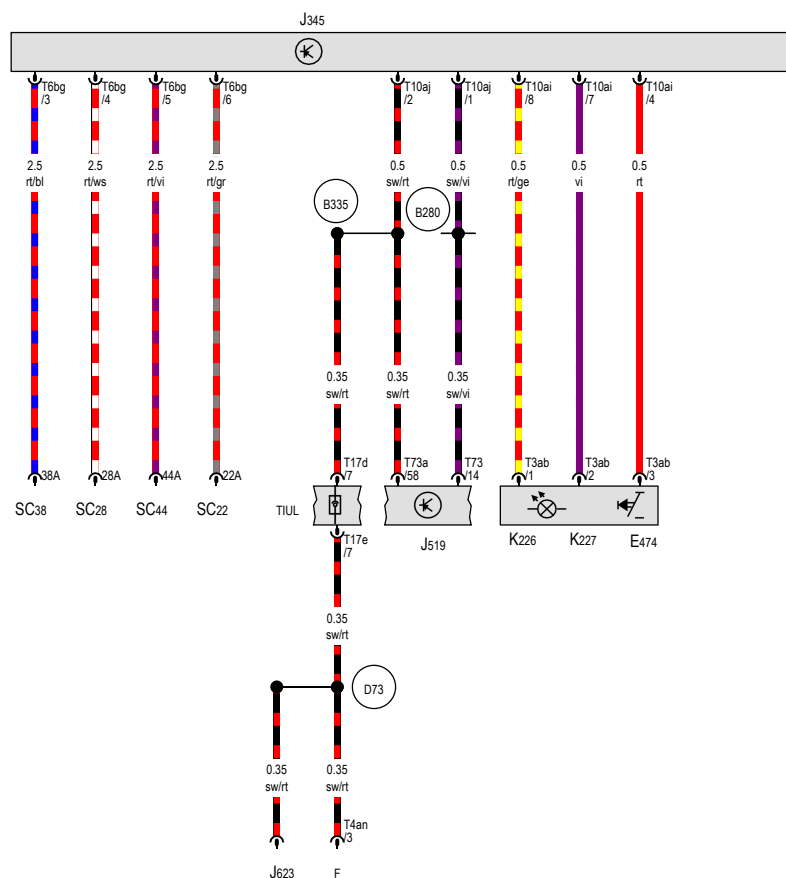

knop voor elektrisch zwenkbare trekhaak, remlichtschakelaar, regelapparaat voor aanhangwagenherkenning, regelapparaat elektrische installatie, motorregelapparaat

E474 - knop voor elektrisch zwenkbare trekhaak

F - remlichtschakelaar

J345 - regelapparaat voor aanhangwagenherkenning 📷

J519 - regelapparaat elektrische installatie 📷

J623 - motorregelapparaat 📷

K226 - controlelampje voor trekhaak vergrendeld

K227 - controlelampje voor trekhaak ontgrendeld

SC22 - zekering 22 in zekeringenhouder C 📷

SC28 - zekering 28 in zekeringenhouder C 📷

SC38 - zekering 38 in zekeringenhouder C 📷

SC44 - zekering 44 in zekeringenhouder C 📷

T3ab - 3-polige steker, zwart

T4an - 4-polige steker

T6bg - 6-polige steker, zwart

T10ai - 10-polige steker, rood

T10aj - 10-polige steker, zwart

T17d - 17-polige steker, blauw 📷

T17e - 17-polige steker, blauw 📷

T73 - 73-polige steker

T73a - 73-polige steker

TIUL - koppelplek linksonder in interieur 📷

B280 - pluslas 4 (15a) in hoofdkabelstreng

B335 - kabellas 1 (54) in hoofdkabelstreng

D73 - pluslas (54) in kabelstreng motorruimte

* - zie geldig stroomloopschema voor motor

ws = wit
 sw = zwart
 ro = rood
 rt = rood
 br = bruin
 gn = groen
 bl = blauw
 gr = grijs
 li = lila
 vi = lila
 ge = geel
 or = oranje
 rs = roze

1 2 3 4 5 6 7 8 9 10 11 12 13 14

BAK-05R0701515

Golf Variant

Stroomloopschema

nr 58 / 3

regelapparaat voor aanhangwagenherkenning, stopcontact voor aanhangwagen

- J345 - regelapparaat voor aanhangwagenherkenning
- T6bg - 6-polige stekker, zwart
- T8i - 8-polige stekker, zwart
- T8j - 8-polige stekker, zwart
- T13 - 13-polige stekker
- T24 - 24-polige stekker
- THRL - koppelplek links in bagageruimte
- U10 - stopcontact voor aanhangwagen
- 378 - massalas 13 in hoofdkabelstreng
- 729 - massapunt op binnenscherm linksachter

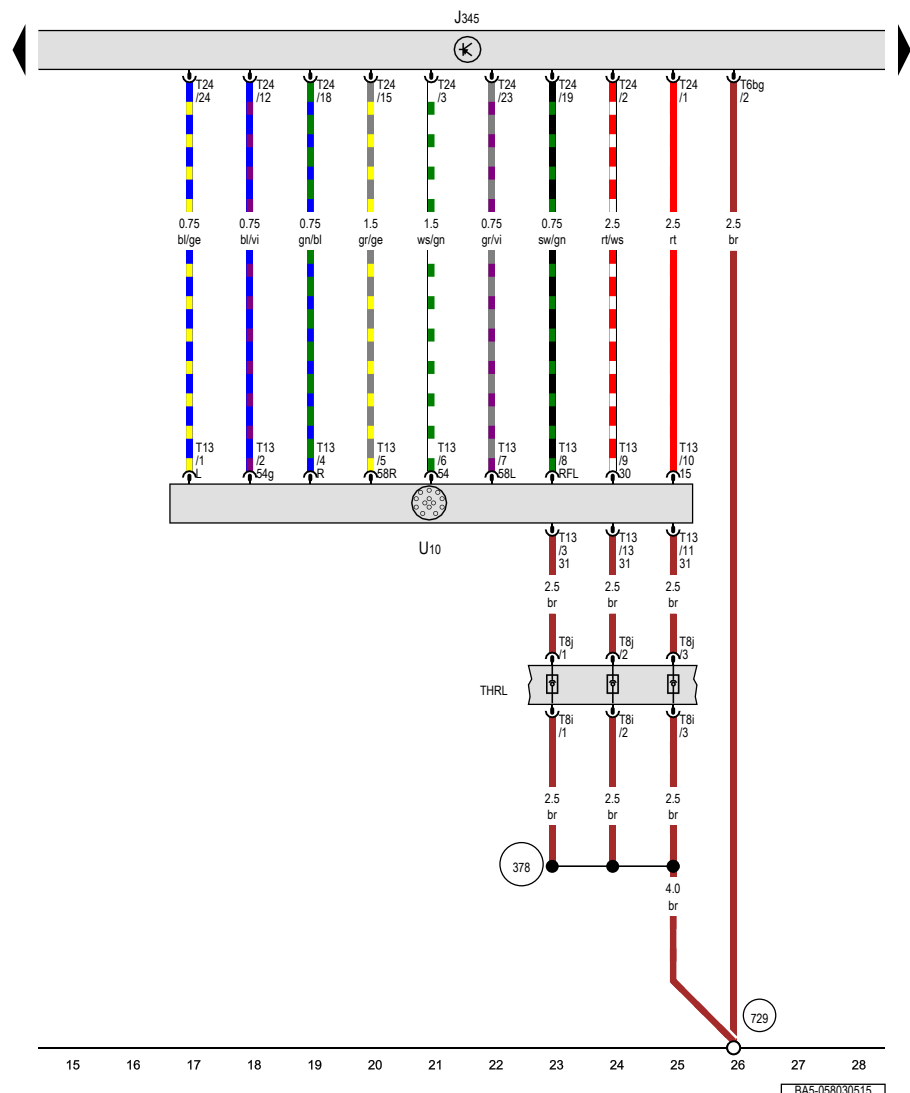

Golf Variant

Stroomloopschema

nr 58 / 4

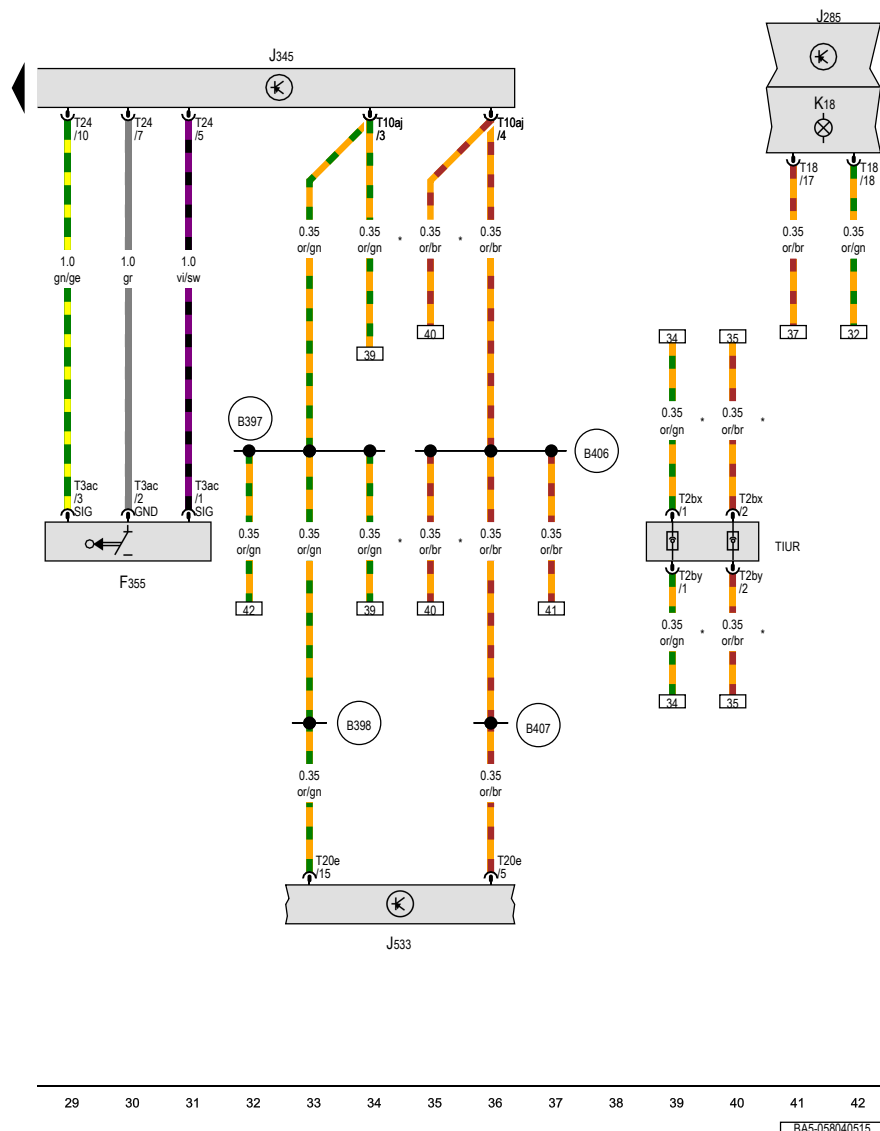

contactschakelaar aan vergrendelingsbout, regelapparaat in instrumentenpaneel, regelapparaat voor aanhangwagenherkenning, diagnose-interface voor databus, controlelampje voor aanhangwagen

- F355 - contactschakelaar aan vergrendelingsbout
- J285 - regelapparaat in instrumentenpaneel 📷
- J345 - regelapparaat voor aanhangwagenherkenning 📷
- J533 - diagnose-interface voor databus 📷
- K18 - controlelampje voor aanhangwagen
- T2bx - 2-polige stekker, zwart 📷
- T2by - 2-polige stekker, zwart 📷
- T3ac - 3-polige stekker, zwart
- T10aj - 10-polige stekker, zwart
- T18 - 18-polige stekker
- T20e - 20-polige stekker
- T24 - 24-polige stekker
- TIUR - koppelplek rechtsonder in interieur 📷
- B397 - kabellas 1 (CAN-bus 'Comfort', High) in hoofdkabelstreng
- B398 - kabellas 2 (CAN-bus 'Comfort', High) in hoofdkabelstreng
- B406 - kabellas 1 (CAN-bus 'Comfort', Low) in hoofdkabelstreng
- B407 - kabellas 2 (CAN-bus 'Comfort', Low) in hoofdkabelstreng
- * - alleen voor wagens met voorbereiding voor aanhangwagen

ws = wit
 sw = zwart
 ro = rood
 rt = rood
 br = bruin
 gn = groen
 bl = blauw
 gr = grijs
 li = lila
 vi = lila
 ge = geel
 or = oranje
 rs = roze